

ENG Warnings and Instructions

Thank you for purchasing a HAPRO roof box. To ensure that your new roof box gives you years of pleasure, please follow the guidelines given in these assembly and user manuals. We recommend that you store this document inside your vehicle.

Mounting the roof box - Use the roof box only in combination with roof bars that are internationally standard and approved. Always comply with the instructions of the car and roof bar manufacturers when mounting the roof bars. The recommended spacing of the roof bars is 70cm. Make sure that both click-hinges have been correctly assembled [2/b].

Opening and closing - Do not overload the roof box; you should be able to close the cover of the roof box in an easy and smooth manner. Take the key out of the lock after closing the roof box. Before driving off, always check that the cover is closed well. The roof box must always be closed and locked when not in use.

Loading the roof box - Never exceed the roof load, which is prescribed by the car manufacturer (see the instruction booklet of the car). Take into account that you have to add up the weight of the roof bars, the weight of the roof box, and the weight of the load. This total may not exceed the maximum permitted load of the roof (b). The load of the roof box must be spread as evenly as possible. Do not exceed the maximum load for the roofbox. (a) Position heavy luggage above the two bars in the centre of the roof box. We recommend you to load the front end of your roof box with soft baggage, such as a blanket or clothing. This increases the safety in the event of a collision. Your box is not built to carry animals or hazardous goods.

Maintenance - After use, wash your roof box and store in a clean, dry place, out of direct sunlight. Clean the roof box with tap water and possibly with a car shampoo. Never use the following products to clean the roof box or to remove stains: cleaning agents, oil or solvents and cleaning products that contain alcohol, chloride or ammonia. These products have an impact on the composition of the synthetic material and result in irreparable damage and/or discolouring. (c) Prolonged exposure to UV light may alter the colour of your roof box.

The influence of a roof box on the performance/handling of your car - The roof box affects your car's handling and road-holding characteristics. This includes sensitivity to crosswinds, bends in the road and braking behaviour. You must adapt your driving style accordingly. The maximum speed of 130 km/h must not be exceeded. Adjust your speed as necessary when driving in strong winds, entering and exiting the backdraught of a lorry, passing other obstacles and driving over bridges. Before departure ensure that the roof box is closed and latched properly and mounted securely. Check this carefully, and check all four points again to ensure that the roof box is still mounted securely after the first 50 km and every 500 km thereafter. Check more frequently on poor road surfaces. Remove the roof bars and box when you are not using them. This way you save on fuel. The noise level in your car may be higher when driving with the roof box on your car roof. The degree to which this occurs depends on the type of car, the position of the roof box on the car roof and the type of roof bars in use.

Warranty - The manufacturer is neither liable for damage caused by the non-compliance with the user manual nor for damage caused by changes to the roof box or the use of non-original parts. The factory's warranty for this product is 3 years starting from the date of purchase and it applies to construction and parts. Excluded from the warranty are: damage caused by improper use, non-compliance with the user manual, the alteration of the colour or material of the box due to long-term exposure to natural light or force majeure such as war, acts of terror, natural disasters, etc.

DEU Warnhinweise und Gebrauchsanweisung

Vielen Dank, dass Sie sich für den Kauf der Dachbox HAPRO entschieden haben. Um sicherzustellen, dass Sie sich auch noch nach Jahren an Ihrer neuen Dachbox erfreuen können, befolgen Sie bitte die in dieser Montage- und Gebrauchsanweisung enthaltenen Anweisungen. Wir empfehlen, dieses Dokument im Inneren Ihres Fahrzeugs aufzubewahren.

Montieren der Dachbox - Verwenden Sie die Dachbox nur in Verbindung mit international genormten und zugelassenen Dachträgern. Beachten Sie bei der Montage der Dachträger stets die Anweisungen des Fahrzeug- und Dachträgerherstellers. Der empfohlene Abstand der Dachträger beträgt 70 cm. Überprüfen Sie selbst nochmals, ob beide Klickscharniere korrekt zusammengesetzt sind [2/b].

Öffnen und Schließen der Dachbox - Überladen Sie die Dachbox nicht. Der Deckel der Dachbox sollte sich einfach und mühelos schließen lassen. Ziehen Sie den Schlüssel ab, nachdem die Dachbox geschlossen wurde. Kontrollieren Sie stets vor dem Losfahren, ob der Deckel sicher geschlossen ist. Vor Lagerung empfehlen wir, die Dachbox zu schließen und dabei zu verriegeln.

Beladen der Dachbox - Überschreiten Sie keinesfalls die maximale Dachlast gemäß Herstellerangaben (siehe Betriebsanleitung des Fahrzeugs). Beachten Sie, dass das Gewicht von Dachträger, Dachbox und Ladung addiert werden muss. Dieses Gesamtgewicht darf die zulässige Höchstlast des Daches nicht überschreiten. (b) Die Ladung muss in der Dachbox möglichst gleichmäßig verteilt werden. Überschreiten Sie die zulässige Höchstlast der Dachbox nicht. (a) Positionieren Sie schweres Gepäck über den beiden Trägern in der Mitte der Dachbox. Wir empfehlen Ihnen, die Vorderseite Ihrer Dachbox nur mit weichem Gepäck zu beladen, z. B. mit Kleidungsstücken oder Decken. Sie erhöhen dadurch im Falle eines Unfalls die Sicherheit - Ihre Box ist nicht dafür ausgelegt, Tiere oder gefährliche Güter zu transportieren.

Wartung - Waschen Sie die Dachbox nach dem Gebrauch aus und bewahren Sie sie an einen sauberen, trockenen Ort, außerhalb von direktem Sonnenlicht, auf. Wir empfehlen die Reinigung der Dachbox nach jedem Gebrauch. Reinigen Sie die Dachbox mit Leitungswasser und möglichst mit Autoshampoo. Verwenden Sie keinesfalls die folgenden Produkte zum Reinigen der Dachbox oder zum Entfernen von Flecken: Reinigungsmittel, Öl oder Lösungsmittel sowie alkohol-, chlorid- oder ammoniakhaltige Reinigungsmittel. Diese Produkte wirken auf die Zusammensetzung des Kunststoffmaterials ein und führen zu irreparablen Schäden und/oder Farbveränderungen. (c) Wird die Box über einen längeren Zeitraum direktem Sonnenlicht ausgesetzt, kann die UV-Strahlung zu einer Veränderung der Farbe der Dachbox führen.

Einfluss einer Dachbox auf das Fahrverhalten Ihres Fahrzeugs - Die Dachbox beeinflusst das Handling und die Straßenlage Ihres Fahrzeugs. Dazu gehören unter anderem eine stärkere Seitenwindempfindlichkeit, eine andere Kurvenlage und ein anderes Bremsverhalten. Sie müssen Ihren Fahrstil dementsprechend anpassen. Fahren Sie nicht schneller als 130 km/h. Passen Sie Ihre Geschwindigkeit gegebenenfalls an, wenn Sie bei starkem Wind fahren, in den/aus dem Windschatten eines LKW hinein-/herausfahren, an anderen Hindernissen vorbeifahren oder über eine Brücke fahren. Vergewissern Sie sich stets vor dem Losfahren, dass die Dachbox geschlossen und sicher befestigt ist und alle Verschlüsse eingerastet sind. Überprüfen Sie diese Punkte immer sorgfältig vor jeder Fahrt, und überprüfen Sie nach den ersten 50 km und dann jeweils alle 500 km erneut, ob die Dachbox nach wie vor an allen vier Auflagepunkten sicher am Dachgepäckträger befestigt ist. Führen Sie diese Überprüfungen bei schlechter Fahrbahnschaffenheit in kürzeren Abständen durch. Entfernen Sie Dachträger und Dachbox bei Nichtgebrauch. Auf diese Weise können Sie Kraftstoff sparen. Die Fahrt- und Windgeräusche können sich beim Fahren mit der Dachbox auf Ihrem Fahrzeugdach verstärken. Das hängt von verschiedenen Faktoren wie Ihrem Fahrzeugtyp, der Position der Dachbox auf Ihrem Fahrzeugdach und dem verwendeten Dachgepäckträger ab.

Gewährleistung - Der Hersteller haftet weder für Schäden durch Missachtung der Gebrauchsanweisung noch für Schäden aufgrund von Veränderungen an der Dachbox oder der Verwendung von Nicht-Originalteilen. Die werkseitige Gewährleistung für dieses Produkt beträgt 2 Jahre ab Kaufdatum und gilt für Konstruktion und Teile. Ausgeschlossen aus der Gewährleistung sind: Schäden durch unsachgemäße Verwendung, Missachtung der Gebrauchsanweisung, Veränderungen der Farbe oder des Materials der Box infolge langanhaltender Exposition von direktem Sonnenlicht oder höherer Gewalt, wie z. B. Krieg, Terrorakte, Naturkatastrophen usw.

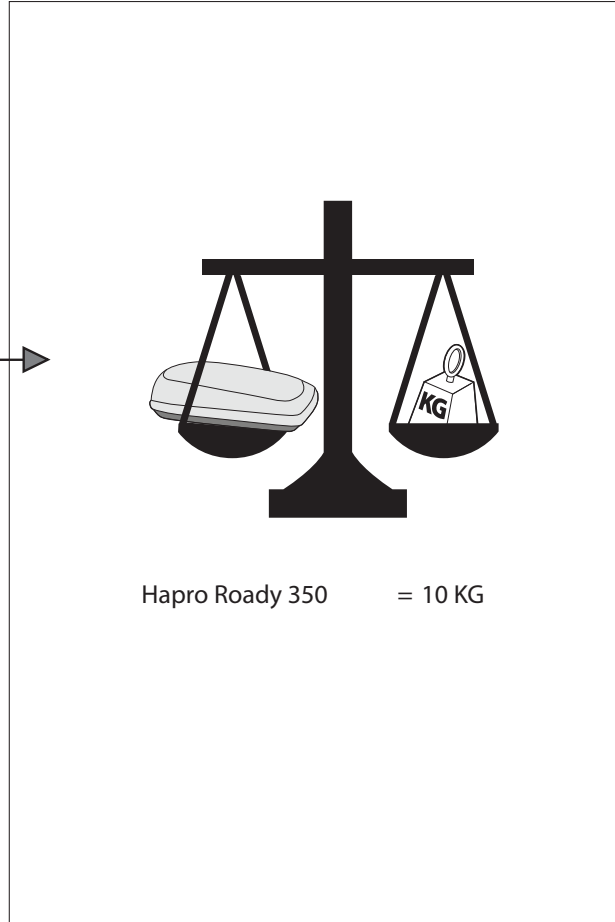
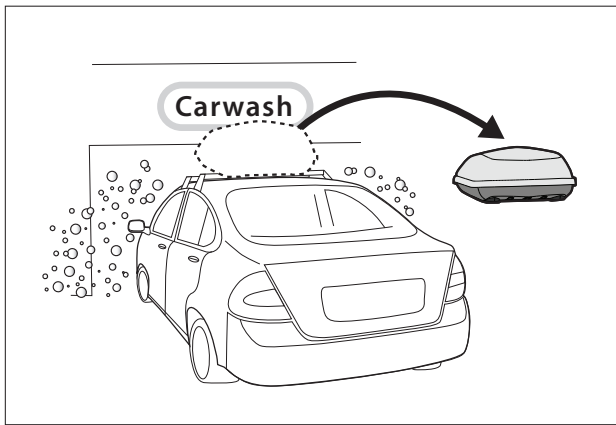
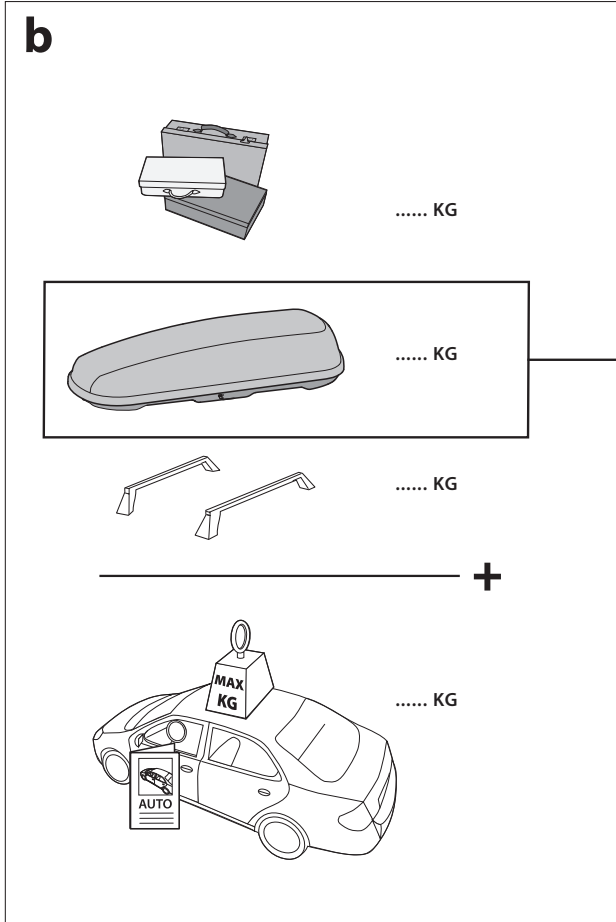
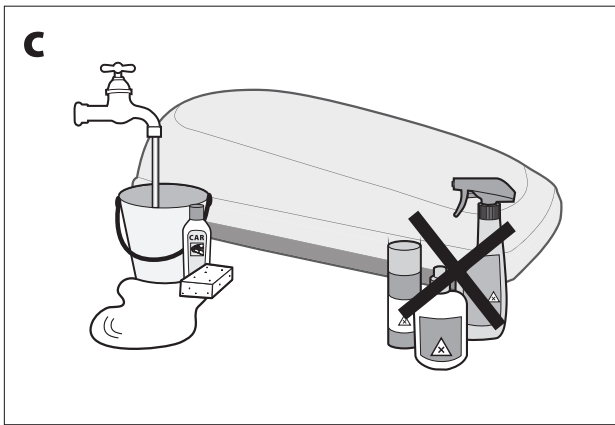
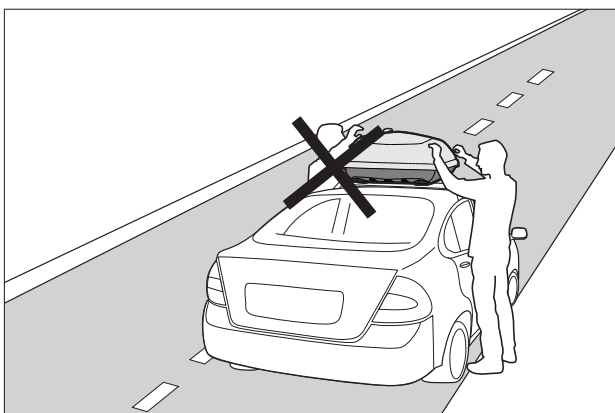
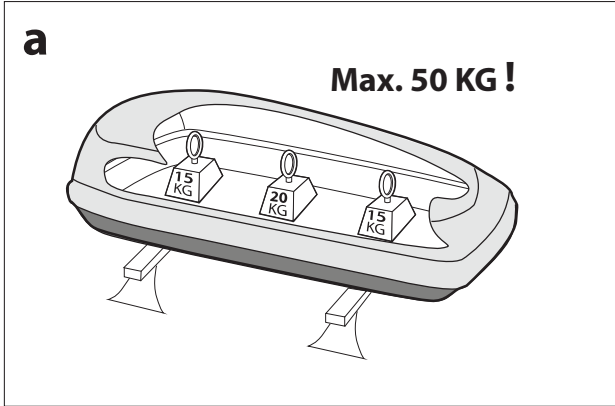

ITA Avvertenze e Istruzioni

Grazie per aver acquistato un baule da tetto HAPRO Per fare in modo che il vostro nuovo baule da tetto vi dia anni di piacere, seguite le linee guida fornite nel presente manuale utente e di montaggio. Vi consigliamo di conservare questo documento all'interno del vostro veicolo.

Montaggio del box portabagagli - Utilizzare il box portabagagli solo con barre che siano standardizzate ed approvate a livello internazionale. Durante il montaggio delle barre attenersi sempre alle istruzioni fornite dai produttori dell'auto e delle barre. La distanza consigliata fra le barre del tetto è di 70 cm. Accertarsi che le due charnières clic soient montées correctement [2/b].

Apertura e chiusura - Non caricare eccessivamente il box portabagagli: il coperchio del box portabagagli si dovrà chiudere in con facilità e senza sforzo. Togliere la chiave dal lucchetto dopo aver chiuso il box portabagagli. Prima di partire, controllare sempre che il coperchio sia chiuso bene. Si raccomanda di chiudere le serrature del box portabagagli prima di conservarlo.

Caricamento del box portabagagli - Non superare mai il carico sul tetto, indicato dal produttore dell'auto (vedere il libretto d'istruzioni dell'auto). Bisogna considerare che si deve aggiungere il peso delle barre, il peso del box portabagagli ed il peso del carico. Questo totale non deve superare il carico massimo autorizzato del tetto. (b) Questo totale non potrà superare il carico massimo consentito. Non superare il carico massimo per il baule da tetto. (a) Il carico del box portabagagli va suddiviso il più possibile all'interno del box stesso. Sistemare i bagagli pesanti sopra le due barre al centro del box portabagagli. Si raccomanda di caricare la parte anteriore del box portabagagli con bagagli morbidi, come coperte o abiti. Precauzione assicura una maggiore sicurezza in caso di collisione. Questo baule da tetto non è stato progettato per trasportare animali o merce pericolosa.

Manutenzione - Dopo l'uso, lavare il baule da tetto e riporlo in un luogo pulito ed asciutto, lontano dalla luce diretta del sole. Vi consigliamo di pulire il box portabagagli dopo ogni utilizzo. Pulire il box portabagagli con acqua del rubinetto e possibilmente con shampoo per auto. Non usare mai i seguenti prodotti per pulire il box portabagagli o per rimuovere eventuali macchie: agenti detergenti, petrolio o solventi e prodotti detergenti che contengono alcool, cloro o ammoniac. Questi prodotti hanno un impatto sulla composizione del materiale sintetico e causano dei danni irreparabili e/o uno scolorimento. (c) Un'esposizione prolungata ai raggi UV potrebbe alterare il colore del baule da tetto.

L'influenza di un box portabagagli sulle prestazioni/comportamento della vostra auto - Il baule portatutto sul tetto influenza le caratteristiche di guida e tenuta di strada dell'automobile. Ciò comporta la sensibilità al vento trasversale e il comportamento in curva e in frenata. Lo stile di guida deve essere adattato di conseguenza. Non superare la velocità massima di 130 km/h. Moderare la velocità quanto necessario in presenza di forte vento, quando si entra o si esce dalla scia di un autocarro, quando si superano altri ostacoli e guidando su ponti e viadotti. Prima della partenza, accertarsi che il roof box sia ben chiuso e saldamente fissato al tetto. Controllare questi punti con particolare attenzione, e ricontrollare nuovamente tutti e quattro i punti di fissaggio per assicurarsi che il roof box sia ancora ben fissato dopo i primi 50 km e poi ogni 500 km. Controllare con maggiore frequenza su superfici stradali in cattive condizioni. Rimuovi ere le barre e il box quando non vengono utilizzati. Così facendo consumerete meno carburante. Durante la guida con il roof box montato sul tetto il rumore all'interno dell'automobile può essere più forte. Il livello di incremento del rumore varia secondo il tipo di automobile. La posizione del roof box sul tetto dell'abitacolo e il tipo di barre portatutto utilizzate per il fissaggio.

Garanzia - Il produttore non si ritiene responsabile per eventuali danni causati dalla mancata osservanza del manuale utente e dei danni causati da eventuali modifiche apportate al box portabagagli o per rimuovendo parti non originali. La garanzia di fabbrica per questo prodotto è di 3 anni a partire dalla data di acquisto e vale sia per la costruzione che per i pezzi. Sono esclusi dalla garanzia: danni causati da un uso improprio, il mancato rispetto del manuale utente, l'alterazione del colore e del materiale del baule dovuta ad esposizione prolungata alla luce naturale o ad eventi di forza maggiore quali guerra, atti di terrorismo, catastrofi naturali, ecc.

SPA Advertencias e instrucciones

Gracias por comprar un cofre portaequipajes HAPRO. Para poder disfrutar durante años de su nuevo cofre portaequipajes, siga las instrucciones de este manual de montaje y uso. Le recomendamos que guarde este documento dentro de su vehículo.

Montaje del cofre portaequipajes - Use el cofre únicamente en combinación con barras de techo normalizadas y con aprobación internacional. Cuando monte las barras, siga siempre las instrucciones de los fabricantes del vehículo y de las propias barras. La separación recomendada de las barras de techo es 70 cm. Asegúrese de que ambas bisagras de encaje están correctamente unidas [2/b].

Apertura y cierre - No cargue en exceso el cofre portaequipajes: tenga en cuenta que debe poder cerrarlo sin que le cueste. Después de cerrar el cofre, saque la llave de la cerradura. Antes de ponerse en marcha con el vehículo, verifique que el cofre está bien cerrado. Le recomendamos que cierre el cofre de techo antes de guardarlo.

Carga del cofre portaequipajes - No supere en ningún caso el límite de carga del vehículo según las instrucciones del fabricante (consulte el manual del vehículo). Tenga en cuenta que tiene que sumar el peso de las barras de techo, el peso del cofre y el peso de la carga (el equipaje). Este valor total no puede superar la carga máxima permitida del techo. (b) La carga debe repartirse uniformemente en el cofre (en la medida de lo posible). No supere la carga máxima para el cofre portaequipajes. (a) Coloque los equipajes más pesados sobre las dos barras y centrados en el cofre. Le recomendamos que coloque objetos suaves, como una manta o ropa, en la parte delantera del cofre de techo, pues así se incrementará la seguridad en caso de colisión. El cofre no se ha diseñado para transportar animales ni artículos peligrosos.

Mantenimiento - Después del uso, lave el cofre y guárdelo en un lugar limpio y seco, no expuesto a la luz solar directa. Se recomienda limpiar el cofre portaequipajes después de cada uso. Para limpiar el cofre, utilice agua del grifo y, si es posible, un jabón especial para coches. No utilice nunca los productos siguientes para limpiar el cofre ni para quitar manchas: detergentes, acetos o disolventes y productos de limpieza que contengan alcohol, cloro o amoniac. Estos productos afectan a la composición del material sintético y provocan daños o decoloraciones irreparables. (c) La exposición prolongada a la luz UV puede alterar el color del cofre.

Influencia de un cofre portaequipajes en el rendimiento y el manejo del vehículo - El cofre portaequipajes afecta al control del vehículo y a las características de adherencia a la carretera. Esto incluye la sensibilidad a los vientos de costado, a las curvas de la carretera y al comportamiento de frenado. Debe adaptarse al estilo de conducción según corresponda. No se debe superar la velocidad máxima de 130 km/h. Ajuste su velocidad según sea necesario al conducir bajo condiciones de vientos fuertes, al entrar y salir del rebufo de un camión, pasar por otros obstáculos y conducir sobre puentes. Antes de partir, asegúrese de que el cofre portaequipajes está cerrado, de que los pestillos estén correctamente colocados y de que el cofre portaequipajes esté montado con firmeza. Compruebe estos aspectos detenidamente, y revise los puntos de fijación para asegurarse de que el cofre portaequipajes sigue correctamente colocado después de los primeros 50 km y después de cada 500 km. Si conduce por calzadas en mal estado, realice la comprobación con más frecuencia. Desmonte las barras de techo y el cofre cuando no los utilice. De este modo, ahorrará combustible. El nivel de ruido del vehículo puede aumentar al conducir con el cofre portaequipajes en el techo del vehículo. El grado de esta circunstancia varía en función del tipo de coche, de la posición del cofre portaequipajes en el techo del vehículo y del tipo de baca que se esté utilizando.

Garantía - El fabricante no es responsable de los daños causados por el incumplimiento de las instrucciones del manual de usuario ni de los daños provocados por cambios en el cofre portaequipajes o por el uso de piezas no originales. La garantía de fábrica de este producto es de 3 años a partir de la fecha de compra y se aplica a la estructura y a las piezas. La garantía no incluye: daños causados por un uso inadecuado, incumplimiento de las instrucciones del manual de uso, alteración del color o el material del cofre debida a la exposición prolongada a la luz natural, o daños por causa de fuerza mayor, como guerras, actos terroristas, desastres naturales, etc.

POL Ostrzeżenia i instrukcje

Dziękujemy za zakup boksu dachowego HAPRO. Aby nowy boks dachowy zapewnił Państwu zadowolenie i użytkowanie przez wiele lat, prosimy przestrzegać wskazówek zawartych w niniejszej instrukcji montażu i obsługi. Zalecamy, aby przechowywać ten dokument w pojeździe.

Montaż boksu dachowego - Boks dachowy należy stosować wyłącznie na belkach dachowych znormalizowanych i zgodnych z międzynarodowymi normami. Montując belki dachowe, należy przestrzegać instrukcji ich producenta oraz producenta samochodu. Zalecana odległość między belkami wynosi 70 cm. Należy się upewnić, że oba zawiasy zatrzaskowe zostały poprawnie zamontowane [2/b].

Otwieranie i zamykanie - Nie wolno nadmiernie obciążać boksów – jego pokrywa powinna zamykać się łatwo i bez przeszkód. Po zamknięciu pokrywy należy wyjąć klucz z zamka. Przed rozpoczęciem podróży należy sprawdzić, czy pokrywa jest dobrze zamknięta. Zalecamy zamknięcie i zabezpieczenie bagażnika dachowego przed dłuższym przechowywaniem.

Pakowanie bagażnika dachowego - W żadnym wypadku nie wolno przekraczać dopuszczalnego obciążenia boksów, określonego przez producenta samochodu (patrz instrukcja samochodu). Należy pamiętać, że masa łączna to waga belek dachowych, boksów oraz ładunku. Masa łączna nie może przekraczać maksymalnego dopuszczalnego obciążenia dachu. Ładunek boksów należy rozłożyć możliwie równomiernie. Nie przekraczać maksymalnej ładowności boksów. Ciężkie bagaże należy umieścić na dwóch belkach w centralnej części boksów. Zalecamy umieszczenie na przedzie bagażnika dachowego miękkiego bagażu, takiego jak koc lub ubrania. W ten sposób zwiększą się poziom bezpieczeństwa w razie wypadku. Boks nie jest przeznaczony do przewożenia zwierząt ani przedmiotów niebezpiecznych.

Konserwacja - Po użyciu boks należy umyć i przechowywać w czystym i suchym miejscu nienarażonym na bezpośrednie działanie promieni słonecznych. Boks powinien być myty po każdym użyciu. Boks należy przemywać wodą i płynem do mycia samochodów. Do czyszczenia boksów i usuwania plam nie wolno stosować środków czyszczących, oleju lub rozpuszczalników ani środków czyszczących zawierających alkohol, chlor lub amoniak. Środki te wpływają na skład materiału syntetycznego i mogą nieodwracalnie zniszczyć i/lub odbarwić boks. Przedłużone oddziaływanie promieniowania ultrafioletowego może spowodować odbarwienie boksów.

Wpływ bagażnika dachowego na działanie/obsługę samochodu - Kufel dachowy ma wpływ na prowadzenie samochodu i charakterystykę przyczepności do jezdni. Oznacza to podatność na boczne poddmuchy wiatru, zachowanie w zakrętach i charakterystykę hamowania. Styl prowadzenia należy odpowiednio dostosować. Nie należy przekraczać prędkości 130 km/h. Podróżując przy silnych podmuchach wiatru, ustawiając się w cieniu aerodynamicznych ciężarówek lub opuszczając ją, omijając przyszkody i przejeżdżając przez mosty, należy odpowiednio dostosować prędkość. Przed wyruszeniem należy się upewnić, że boks dachowy jest odpowiednio zamknięty i przytwierdzony. Kontrolę tę należy przeprowadzić z należytą starannością i ponownie skontrolować wszystkie cztery punkty po przejeździe pierwszych 50 km i każdych kolejnych 500 km, aby upewnić się, że kufel dachowy pozostaje bezpiecznie zamontowany. Kontrolę należy przeprowadzać częściej, jeżeli droga ma złą nawierzchnię. Boks dachowy i boks należy demontować, gdy nie są używane. Pozwala to ograniczyć zużycie paliwa. Kiedy kufel dachowy jest zamontowany na dachu pojazdu, poziom hałasu w samochodzie w czasie podróży może być wyższy. Poziom hałas zależy od typu samochodu, ustawienie kufra dachowego na jego dachu i typu zastosowanych relingów dachowych. Gwarancja - Producent nie odpowiada za szkody spowodowane Nieprzestrzeganiem niniejszej instrukcji obsługi ani modyfikacją boksów lub użyciem nieoryginalnych części. Gwarancja fabryczna na ten produkt jest ważna 3 lata od daty zakupu i obejmuje konstrukcję oraz części. Gwarancja nie obejmuje: uszkodzeń spowodowanych niewłaściwym użytkowaniem, nieprzestrzeganiem zaleceń podanych w niniejszej instrukcji użytkownika, odbarwieniami i zmianami właściwości materiału na skutek długiego oddziaływania natężonego światła oraz działaniem siły wyższej – wojny, działań terrorystycznych, klęsk żywiołowych itp.

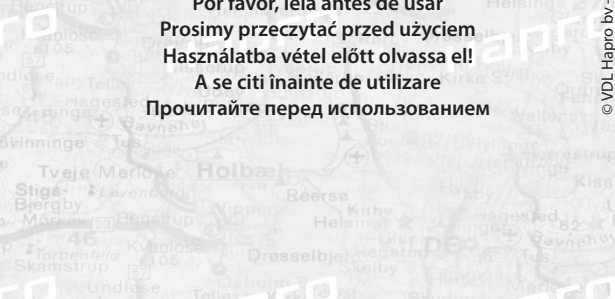
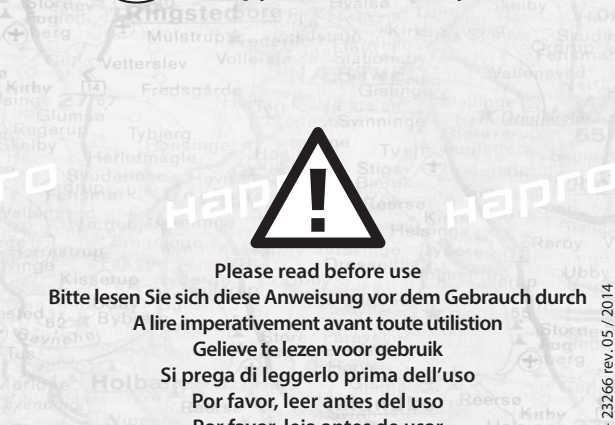
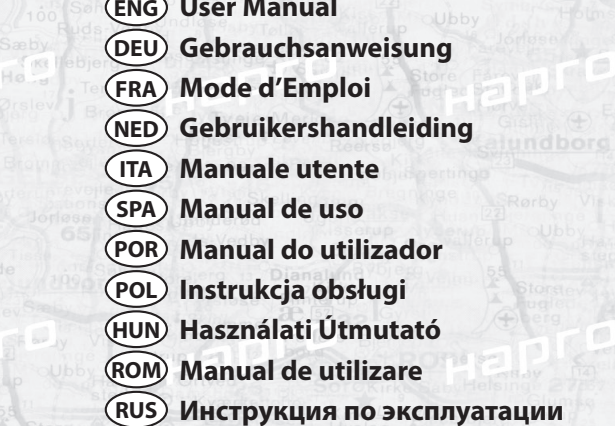
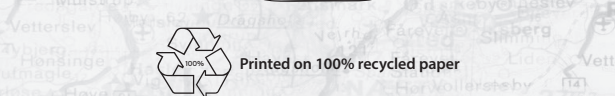
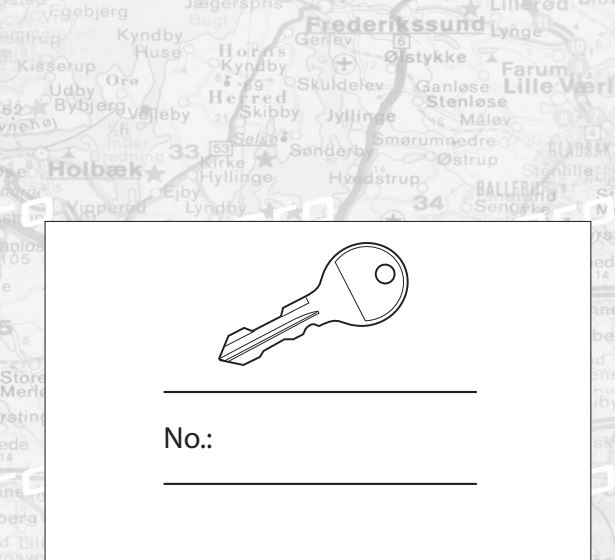

NED Waarschuwingen en instructies

Dank u voor de aanschaf van een HAPRO dakbox. Om ervoor te zorgen dat u jarenlang plezier heeft van uw nieuwe dakbox, is het noodzakelijk om de richtlijnen in deze montage- en gebruikershandleiding te volgen. Wij raden u aan dit document te bewaren in uw voertuig.

Montage van de dakbox - Gebruik de dakbox alleen in combinatie met dakdragers die internationaal genormeerd en goedgekeurd zijn. Neem bij montage van de dakdragers altijd de aanwijzingen van voertuigfabrikant en dakdragerfabrikant in acht. De aanbevolen afstand tussen de dakdragers is 70 cm. Verzekert uzelf ervan dat beide klik-scharnieren correct in elkaar gezet zijn [2/b].

Openen en sluiten - Bepaal de dakboxer niet vol, het deksel van de dakboxer dient op een eenvoudige en gelijkmatige wijze gesloten te kunnen worden. Neem de sleutel na het afsluiten van de dakboxer uit het slot. Controleer voor het wegrijden altijd of het deksel goed gesloten is. Indien de dakboxer niet in gebruik is, is het onze aanbeveling om de dakboxer in vergrendelde toestand op te slaan.

Het beladen van de dakboxer - De door de autofabrikant voorgeschreven daklast van uw auto (zie het instructieboek van de auto) mag nooit worden overschreden. Houd er rekening mee dat u het gewicht van de dakboxer plus het gewicht van de dakboxer en het gewicht van de belading van de dakboxer bij elkaar op moet optellen en dit totaal dus niet de maximaal toegestane belading mag overschrijden. (b) De belading van de dakboxer moet zo gelijkmatig mogelijk verdeeld worden. Overschrijd de maximale belasting van de dakboxer niet. (a) Plaats zware bagage boven de twee dragers in het midden van de dakboxer. Wij adviseren de voorkant van uw dakboxer te beladen met zachte bagage, bv. een deken of kleed. Dit verhoogt, in het geval van een aanrijding, de veiligheid. De dakboxer is niet geschikt voor het vervoeren van dieren of gevaarlijke stoffen.

Onderhoud - Maak de dakboxer na gebruik goed schoon en bewaar deze op een schone en droge plaats, buiten bereik van direct zonlicht. Reinig de dakboxer met schoon water, eventueel met een autoshampoo. Gebruik nooit een poetsmiddel, olie, oplosmiddel, of een alcohol-, chloor- of ammoniakhoudend schoonmaakmiddel om de dakboxer te reinigen of vlekken te verwijderen. Deze middelen beïnvloeden de samenstelling van het kunststof en leiden tot onherstelbare beschadigingen en/of verkleuringen. (c) Langdurige blootstelling aan UV straling kan leiden tot verkleuring van de dakboxer.

De invloed van een dakboxer op het rijgedrag van uw auto - Het rijgedrag en de wegligging van uw auto worden door de dakboxer beïnvloed. Dit betreft onder andere gevoeligheid voor zijwind, bochten en remgedrag. De rijstijl dient daarop te worden aangepast. De maximale rij snelheid van 130 km/u mag niet worden overschreden. Pas uw snelheid aan bij sterke zijwind, het inrijden en verlaten van de rijwijd van vrachtwagens, het passeren van andere hindernissen of bij het rijden over bruggen. Zorg dat de dakboxer voor vertrek goed gesloten en vergrendeld is en stevig vast zit. Controleer dit zorgvuldig en bekijk na de eerste 50 km en daarna iedere volgende 500 km of de dakboxer nog stevig vast zit door het bevestigingssysteem te controleren op alle vier de punten. Op slechte wegen dient dit vaker te worden gecontroleerd. Verwijder de dakdragers en dakboxer wanneer u deze niet gebruikt. Zo bespaart u brandstof. Het geluidsniveau in uw auto kan hoger zijn tijdens het rijden met de dakboxer op uw auto dak. In welke mate dit het geval is hangt af van het type auto, de positie van de dakboxer op het auto dak en het type alledaagse dat wordt gebruikt.

Garantie - De fabrikant is niet aansprakelijk voor schade ontstaan door het niet in acht nemen van de gebruikershandleiding noch voor schade ontstaan door het aanbrengen van veranderingen aan de dakboxer of het gebruik van niet originele onderdelen. Voor dit product geldt een fabrieksgarantie van 3 jaar na aankoopdatum op constructie en onderdelen. Van garantie zijn uitgezonderd: schade ontstaan door oneigenlijk gebruik, het niet opvolgen van de gebruikershandleiding, verkleuring van de dakboxer als gevolg van langdurige blootstelling aan UV straling of force majeure zoals oorlog, terreuraanslagen, natuurrampen en dergelijke.

(POR) Avisos e Instruções

Obrigado por ter adquirido uma Mala de tejadilho HAPRO. Para assegurar que a sua nova Mala de tejadilho lhe proporciona anos de prazer, cumpra os directrizes indicadas neste manual do utilizador e de montagem. Recomendamos que guarde este documento no interior do seu veículo.

Montar a Mala de tejadilho - Utilize a Mala de tejadilho apenas com barras de tejadilho normalizadas e com aprovação internacional. • Cumpra sempre as instruções dos fabricantes dos automóveis e das barras de tejadilho quando montar as barras de tejadilho. O espaçamento recomendado para as barras de tejadilho é de 70 cm. Certifique-se de que ambas as dobradiças de encaixe foram montadas correctamente [2/b].

Abri e fechar - Não sobrecarregue a Mala de tejadilho, deve ser possível fechar a tampa da Mala de tejadilho de uma forma fácil e suave. • Retire a chave da fechadura depois de fechar a Mala de tejadilho. Antes de se ir embora, verifique sempre se a tampa está fechada correctamente. • Recomendamos que feche e tranque a caixa bagageira antes de a arrumar. **Carregar a Mala de tejadilho** - Nunca exceda a carga do tejadilho, que é prescrita pelo fabricante do automóvel (consulte o folheto de instruções do automóvel). Não se esqueça de que tem de adicionar o peso das barras de tejadilho, o peso da Mala de tejadilho e o peso da carga. Este total não pode exceder a carga máxima permitida do tejadilho. (b) • Tem de arrumar a carga da Mala de tejadilho o mais equilibradamente possível. Não exceda a carga máxima para a Mala de tejadilho. (a) Posicione a bagagem pesada por cima das duas barras de tejadilho de forma de tejadilho. Recomendamos que carregue a parte frontal da sua caixa bagageira com bagagem macia, como cobertores ou roupa. Assim, reduz a probabilidade de danificar a caixa bagageira em caso de colisão. • A sua caixa não foi concebida para transportar animais ou produtos perigosos.

Manutenção - Após a utilização, lave a sua Mala de tejadilho e guarde num local seco e limpo afastado da luz solar directa. • Recomendamos que limpe a Mala de tejadilho após cada utilização. • Limpe a Mala de tejadilho com água da torneira e, se possível, com um champô para automóveis. • Nunca utilize os seguintes produtos para limpar a Mala de tejadilho ou remover manchas: agentes de limpeza, óleo ou solventes e produtos de limpeza com álcool, cloro ou amónia. Estes produtos têm um impacto na composição do material sintético e provocam danos irreparáveis e/ou descoloração. (c) • A exposição prolongada a raios ultravioleta pode alterar a cor da sua Mala de tejadilho.

Influência de uma Mala de tejadilho no desempenho/condução do automóvel - A caixa de tejadilho afeta várias características de manobrabilidade e aderência do seu automóvel. Entre elas, a sensibilidade a ventos laterais, as curvas da estrada e o comportamento de travagem. Deve adaptar o seu estilo de condução em conformidade. Não deve exceder a velocidade máxima de 120 km/h. Reduza a velocidade conforme necessário ao conduzir com ventos fortes, ao entrar e sair do cone de aspiração de um camião, ao ultrapassar outros obstáculos e ao atravessar pontes. • Antes de iniciar viagem, assegure-se de que a caixa de tejadilho está devidamente fechada e trancada e montada em segurança. Verifique atentamente esses aspectos e volte a verificar os quatro pontos de apoio, para garantir que a caixa de tejadilho continua montada em segurança após os primeiros 50 km e, daí em diante, a cada 500 km. Em estradas com piso em más condições, deve verificar com maior frequência. • Retire a caixa e as barras de tejadilho quando não as utilizar. Desta forma, poupa combustível. • O nível de ruído poderá aumentar ao conduzir com a caixa de tejadilho. O nível de ruído atingido depende do tipo de automóvel, da posição em que se encontra montada a caixa no tejadilho e do tipo de barras de tejadilho utilizadas.

Garantia - O fabricante não é responsável por danos provocados pela não conformidade com o manual do utilizador nem por danos provocados por alterações na Mala de tejadilho ou a utilização de peças não originais. • A garantia de fábrica deste produto é de 3 anos a partir da data de compra e é aplicável à construção e peças. • Excluídos da garantia estão: danos provocados por utilização incorrecta, não conformidade com o manual do utilizador, alteração da cor ou do material da caixa devido a exposição prolongada a luz natural ou força maior, como, por exemplo, guerra, actos de terrorismo, catástrofes naturais, etc.

(ROM) Avertismente și instrucțiuni

Vă mulțumim pentru achiziționarea unui portbagaj de pavilion HAPRO. Pentru a vă asigura că veți putea utiliza în mod plăcut noi portbagaj de pavilion timp de mulți ani de zile, urmați instrucțiunile incluse în acest manual de asamblare și utilizare. Vă recomandăm să păstrați acest document în vehiculul dumneavoastră.

Montarea portbagajului de pavilion - Utilizați portbagajul de pavilion numai împreună cu bare de pavilion standardizate și aprobate pe plan internațional. • La montarea barelor de pavilion, respectați întotdeauna instrucțiunile producătorului vehiculului și cele ale producătorului barelor de pavilion. Distanța recomandată dintre barele de pavilion este de 70 cm. Verificați dacă ambele balamale se ac au fost corect asamblate [2/b].

Deschiderea și închiderea - Nu supraîncărcați portbagajul de pavilion; este necesar să puteți închide capacul portbagajului de pavilion ușor și fără impedimente. • Scoateți cheia din incuietore după închiderea portbagajului de pavilion. Înaintea pornirii vehiculului, verificați întotdeauna capacul pentru a vă asigura că este închis corect. • Vă recomandăm să incuiiați cutia-portbagaj înainte de a o pune la păstrare.

Încărcarea portbagajului de pavilion - Nu depășiți niciodată sarcina maximă permisă pentru pavilion, specificată de producătorul vehiculului (vezi broșura cu instrucțiuni a vehiculului). Aveți în vedere faptul că trebuie să adăugați greutatea barelor de pavilion, greutatea portbagajului de pavilion și greutatea sarcinii. Acest total nu trebuie să depășească sarcina maximă permisă a vehiculului. (b) • Sarcina portbagajului de pavilion trebuie distribuită cât mai uniform posibil. Nu depășiți sarcina totală admisă pentru portbagajul de pavilion. (a) Poziționați bagajele grele deasupra celor două bare, în centrul portbagajului de pavilion. Vă recomandăm să încărcați extremitatea față a cutiei-portbagaj cu bagaje ușoare, precum pături sau îmbrăcăminte. Faptul mărește siguranța în caz de coliziune. • Portbagajul dumneavoastră nu a fost proiectat pentru transportul animalelor sau al bunurilor periculoase.

Întreținerea - După utilizare, spălați portbagajul de pavilion și depozitați-l într-un loc curat și uscat, ferit de radiațiile solare directe. Recomandăm curățarea portbagajului de pavilion după fiecare utilizare. • Curățați portbagajul de pavilion cu apă de la robinet, adăugând, eventual, un șampon auto. • Nu utilizați niciodată următoarele produse pentru a curăța portbagajul de pavilion sau pentru a îndepărta petele: agenți de curățare, ulei sau solvent și produse de curățare care conțin alcool, clorură sau amoniac. Aceste produse au impact asupra compoziției materialului sintetic și cauzează deteriorări ireparabile și/sau decolorare. (c) • Expunerea prelungită la radiații ultraviolete poate cauza alterarea culorii portbagajului de pavilion.

Influența unui portbagaj de pavilion asupra performanței/manevrabilității vehiculului dvs. - Cutia-portbagaj afectează caracteristicile de manevrabilitate și înmăta de drum a vehiculului dumneavoastră. Aceasta include sensibilitatea la vânturile laterale, curbile drumului și comportamentul la frânare. Vă trebui să vă adaptați în mod corespunzător stilul de condus. Nu trebuie depășiți viteza maximă de 130 km/h. Adaptați viteza în funcție de nevoi atunci când conduceți în condiții de vânt puternic, când intrați sau ieșiți din sialul unui autotocamion, când depășiți alte obstacole sau treceți peste poduri. • Înainte de a porni la drum asigurați-vă că, cutia-portbagaj este închisă și blocată în mod corespunzător și este montată sigur. Verificați cu grijă acest lucru și după primii 50 km și apoi la fiecare 500 km verificați din nou toate cele patru puncte pentru a vă asigura că, cutia-portbagaj este încă montată sigur. În cazul carosabilului cu suprafață defectată verificați mai frecvent acest lucru. • În cazul călătoriilor lungi, verificați cât mai des dacă portbagajul de pavilion este încă montat corect și închis bine. • Nivelul de zgomot în mașina dumneavoastră poate fi mai mare atunci când conduceți cu cutia-portbagaj montată pe acoperișul vehiculului. Acest nivel depinde de tipul de mașină, poziția cutiei-portbagaj pe acoperișul vehiculului și tipul de bare transversale de acoperiș utilizate.

Garantie - Producătorul nu este responsabil pentru daunele cauzate de nerepectarea manualului de utilizare, nici pentru daunele cauzate de modificările aduse portbagajului de pavilion sau utilizarea unor piese provenite de la alți producători. • Garanția din fabrică pentru acest produs este de 3 ani începând de la data achiziției și se aplică structurilor și pieselor. • Garanția nu acoperă daunele cauzate de utilizare incorrectă, nerepectarea manualului de utilizare, alterarea culorii sau materialului pavilionului cauzată de expunerea îndelungată la lumina naturală sau de situații de forță majoră, cum ar fi războiul, actele teroriste, cataclismele naturale etc.

(HUN) Figyelmeztetések és utasítások

Köszönjük, hogy HAPRO tetődobozot vásárolt! Azért, hogy sokáig használhassa a tetődobozt, kérjük kövesse a jelen összeszerelési és használati útmutatóban foglaltakat. Javasoljuk, hogy mindig tartsa ezt a dokumentumot az autójában.

A tetőbox felerősítése - Csak nemzetközi szabványoknak megfelelő és jóváhagyott típusú keresztrudakkal használja a tetőboxot. • A keresztrudakat az autohoz és a keresztrudakhoz adott utasítások szerint erősítse a helyükre. A keresztrudak ajánlott térköze 70 cm. Győződjön meg róla, hogy mindkét klipszes csuklópánt megfelelően fel van szerelve [2/b].

A tetőbox nyitása és zárása - Ne töltsön túl a tetőboxot; ügyeljen arra, hogy fedele mindig könnyen lecsukható legyen. • A lezárt tetődobozból vegye ki a kulcsot. Elindulás előtt mindig ellenőrizze, hogy jól le van-e zárva a tetődoboz fedele. • Azt javasoljuk, hogy rögzítse a tetődobozt mielőtt a térdődobozt melle. **A tetőbox tetőterhelése** - Ne lépje túl az autó gyártója által megengedett legnagyobb tetőterhelést, amelynek értékét az autó használati útmutatójában megtalálja. Vegye figyelembe, hogy az autó tetjét a keresztrudak, a tetőbox és a benne lévő rakomány súlyának összege terhel. Ez az összegyűlt nem lépheti túl a megengedett tetőterhelést. (b) • A tetőbox súlyát a lehető legegyszerűbben kell elosztani. Ne lépje túl a tetőbox maximális terhelését. (a) • A nehéz tárgyakat helyezze a tetődoboz közepéin lévő két rúd fölé. Azt javasoljuk, hogy a tetődoboz első részébe puha csomagjaít tegye, mint pl. takaró, vagy ruhanemű. Ez ütközés esetén növeli a biztonságot. • Ez a tetőbox nem alkalmas állatok, vagy veszélyes termékek szállítására.

Karbantartás - Használat után mossa meg a tetőboxot, és tárolja egy tiszta, száraz helyen, közvetlen napfénytől távol. • Javasoljuk, hogy minden használat után tisztítsák ki a tetőboxot. • A tetőbox csapvizel és esetleg autósamponnal tisztítható. • Tilos vegyszerekkel, olajjal, oldószerekkel, valamint alkohollal, klórt vagy ammóniát tartalmazó tisztítószerekkel tisztítani a tetőboxot. Ezek az anyagok megtámadhatják a tetőbox anyagát, és javíthatatlan kárt és/vagy elszíneződést okozhatnak. (c) • Hosszú ideig tartó UV sugárzás elszíneződést okozhat.

A tetőbox hatása az autó teljesítőképességére/menettelajdonságaira - A tetődoboz hatással van a kocsi kezelhetőségére és úttartási jellemzőire. Ez magában foglalja az oldalszélre, kanyarokra és fékezési magatartásra való érzékenységet. Ennek tudatában alakítsa a vezetési stílusát. A maximális 130 km/ó sebességet nem szabad túllépni. Válassza meg a megfelelő sebességet erős szélben, amikor bemegy vagy kijön egy teherautó légtámlalából, ha más akadályokat kerül ki, vagy ha hidakon halad át. • Induláselőtt győződjön meg róla, hogy a tetődoboz biztonságosan van felszerelve, le van zárva és rögzítve van. Erre nagyon ügyeljen, illetve az első 50 km után és minden meglett 500 km után ellenőrizze mind a négy pontot újra, hogy a tetődoboz továbbra is biztonságosan rögzítve legyen. Rossz útfelületeken gyakrabban végezzen ellenőrzést. • Ha nincs rájuk szükség, szerelje le a zsinjtint magasabb lehet, ha az autót úgy vezeti, hogy a tetődoboz az autó tetjén van. Ennek a mértéke az autó típusától, az autón lévő tetődoboz pozíciójától és a tetőrácsok típusától függ.

Jótállás - A gyártó elhárít minden felelősséget a felhasználói kézikönyv utasításainak nem tartása, a tetőbox módosítása vagy nem eredeti alkatrészek használata miatt bekövetkező károkért. • A gyári jótállás a vásárlás napjától számított 3 évig érvényes, és a tetőbox szerkezetére és anyagaina vonatkozik. • A jótállás nem vonatkozik az alábbiakra: nem rendeltetésszerű használatból eredő kár, a felhasználói kézikönyv utasításainak nem tartása, hosszú ideig tartó erős napfény miatti elszíneződés a tetőbox anyagában, vagy víz mjaor, például háború, terrorizmus, természeti csapás, stb.

(RUS) Меры предосторожности и инструкция по эксплуатации

Благодарим вас за приобретение багажного бокса HAPRO. Чтобы обеспечить успешную многолетнюю эксплуатацию вашего нового багажного бокса, следуйте указаниям, приведенным в данной инструкции по сборке и эксплуатации. Рекомендуется хранить этот документ в автомобиле. **Установка багажного бокса** - Используйте багажный бокс исключительно в комбинации с верхними багажными дугами, которые отвечают международным стандартам и требованиям. • При установке верхних багажных дуг всегда выполняйте требования инструкции по установке дополнительных принадлежностей для автомобиля и инструкции изготовителя данного оборудования. Рекомендуемое расстояние между багажными дугами составляет 70 см. Убедитесь, что обе зацепляющиеся петли собраны правильно [2/b].

Открытие и закрытие - Никогда не перегружайте багажный бокс, крышка багажного бокса должна закрываться легко и без особых усилий. • Вынимайте всегда ключ из замка, прежде чем закрыть багажный бокс. Перед выездом всегда проверяйте, чтобы крышка бокса хорошо была закрыта. Рекомендуем закрыть автомобильный бокс на защелку перед помещением его на хранение.

Загрузка багажного бокса - Вес перевозимого в боксе груза не должен превышать максимально допустимого веса, предписанного автопроизводителем (ознакомьтесь с инструкциями автопроизводителя). Примите во внимание, что Вам необходимо учесть вес багажных дуг, багажного бокса и размещенного в нем груза. Общий вес всех этих компонентов не должен превышать максимально допустимой нагрузки на крышу. (b) • Груз должен быть размещен в багажном боксе наиболее равномерным образом. Не допускайте превышения максимально допустимой нагрузки багажного бокса. (a) Наиболее тяжелые компоненты груза должны располагаться в центральной части багажного бокса при применении двух верхних багажных дуг. Рекомендуем загружать передний край автомобильного бокса мягким багажом, таким как одеяла или одежда. Это позволит повысить безопасность в случае столкновения. • Багажный бокс не предназначен для перевозки животных, а также опасных грузов.

Техобслуживание - После каждого применения промывайте багажный бокс водой. Храните его в чистом сухом месте вне воздействия прямых солнечных лучей. • Мы рекомендуем Вам очищать багажный бокс от загрязнений после каждого применения. • Мойте багажный бокс водопроводной водой по возможности с применением специальных моющих средств для автомобилей. • Запрещается использовать следующие средства для чистки багажного бокса или для удаления загрязнений: удалители масла или растворители, а также моющие средства, содержащие спирт, хлорид или аммиак. Данные средства воздействуют негативно на структуру синтетического материала и приводят к его непоправимому разрушению и/или обесцвечиванию. (c) • Длительное воздействие ультрафиолетового излучения может привести к изменению цвета багажного бокса.

Воздействие багажного бокса на работу Вашего автомобиля и его управление - Установленный на крыше багажник влияет на управляемость и устойчивость автомобиля. Кроме того, автомобиль становится более чувствительным к боковому ветру, меняется его поведение в поворотах и при торможении. Соответственно, придется приспособить и Ваш стиль вождения. Максимальная скорость должна быть ограничена 130 км/ч. Вам также будет необходимо ограничить скорость в соответствующих пределах при сильном ветре, при движении в воздушном потоке за крупногабаритными грузовыми транспортными средствами, при движении мимо каких-либо препятствий и переезде через мост. • Прежде чем отправиться в путь, проверьте, чтобы багажник на крыше был плотно закрыт, а также надлежащим образом установлен и надежно зафиксирован. Внимательно выполните описанные выше действия, также проверив все четыре точки крепления, чтобы убедиться в по-прежнему надежном креплении багажника после первых 50 км и каждые 500 км пробега. Если Вы часто передвигаетесь по плохим дорогам, подробные проверки следует проводить как можно чаще. • Снимайте багажные дуги и багажный бокс, если Вы их не используете. Это позволит Вам сэкономить горючее. • При установке багажника на крышу может возрасти и уровень шума в салоне автомобиля во время движения. Уровень шума зависит от марки Вашего автомобиля, положения багажника на крыше, а также типа используемых рейлингов.

Гарантия - Производитель не несет ответственности за ущерб, нанесенный по причине несоблюдения инструкции по эксплуатации, а также по причине внесенных изменений в конструкцию багажного бокса или по причине использования неоригинальных деталей и запчастей. • Заводская гарантия для данного оборудования действительна в течение 3 лет начиная со дня покупки и распространяется как на данное оборудование, так и на его компоненты. • Действие данной гарантии не распространяется на следующие случаи: если повреждение оборудования вызвано ненадлежащим использованием данного оборудования, несоблюдением требований инструкции по эксплуатации, изменением цвета материала, из которого изготовлен багажный бокс, в связи с длительным воздействием естественного света или обстоятельствами непреодолимой силы, такими как война, террористические акты, стихийные бедствия и т. д.

